

Gebrauchsanweisung
Instruction Manual
Mode d'emploi
Istruzioni
Gebruiksaanwijzing
Instrucciones de uso

TFA®



Kat. Nr. 35.1087

Fig. 1

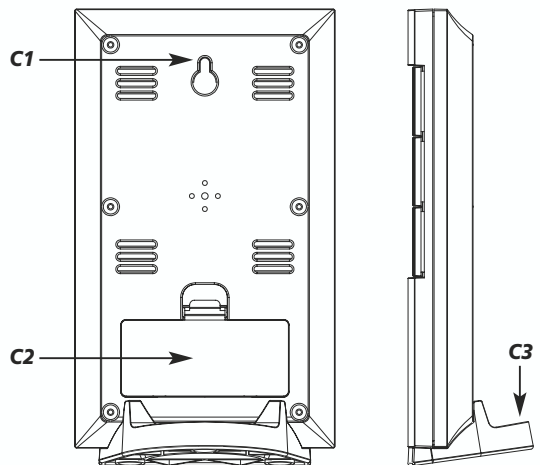
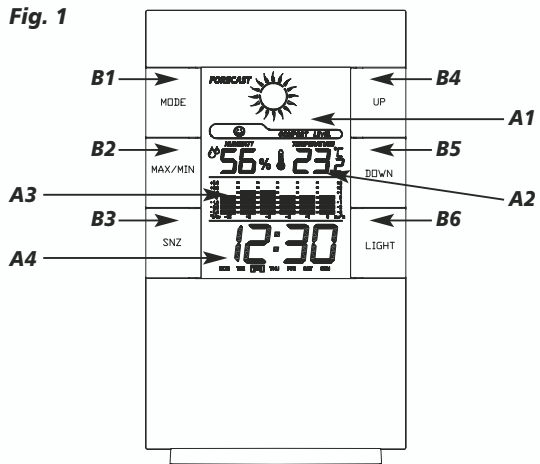

Wetterstation für Innen

D

Funktionen

- Innentemperatur (0°C...+50°C / 32...+122°F)
- Luftfeuchtigkeit (20%...99%rF)
- Komfortstufe des Raumklimas
- Höchst- und Tiefstwerte
- Grafische Darstellung des Temperaturverlaufs der letzten 12 Std.
- Wettersymbol (basiert auf der Veränderung der Luftfeuchtigkeitswerte)
- Uhrzeit mit Kalender
- Hintergrundbeleuchtung
- Weckalarm mit Schlummerfunktion
- Batterien 2 x 1,5 V AAA (nicht inklusive)

Bestandteile Fig. 1

LCD-Anzeige

- A1: Wettersymbol
 A2: Luftfeuchtigkeit und Temperatur für Innen mit Komfortstufe
 A3: Grafische Darstellung des Temperaturverlaufs der letzten 12 Std.
 A4: Uhrzeit mit Wochentag

Tastenbedienung

- B1: „MODE“ Taste
 B2: „MAX/MIN“ Taste
 B3: „SNZ“ Taste
 B4: „UP“ Taste
 B5: „DOWN“ Taste
 B6: „LIGHT“ Taste

Gehäuse

- C1: Wandaufhängung
 C2: Batteriefach
 C3: Ständer (entfernbar)

Wetterstation für Innen

(D)

Bedienung

- Öffnen Sie das Batteriefach und legen Sie zwei Batterien 1,5 V AAA ein, +/- Pol wie abgebildet. Das Gerät ist jetzt betriebsbereit.
- Mit der DOWN-Taste können Sie zwischen °C und °F als Maßeinheit für die Temperatur wählen.
- Durch Drücken der MODE -Taste gelangen Sie in den Kalender-Modus. Das Datum wird angezeigt.
- Durch 2 x Drücken der MODE-Taste gelangen Sie in den Alarmmodus. Die Alarmzeit wird angezeigt.

Einstellmodus

- Durch Drücken der MODE-Taste für 2 sec. gelangen Sie in den jeweiligen Einstellmodus und können nacheinander sämtliche Einstellungen anwählen.
- Wenn die Ziffern blinken, stellen Sie mit der UP/DOWN-Taste jeweils die gewünschte Zeit ein. Für einen Schnelldurchlauf halten Sie die Taste gedrückt.

A. Einstellen der Uhrzeit

MODE-Taste drücken (2 Sec.)

Uhrzeit Stunden-Anzeige

mit der UP/DOWN-Taste einstellen

MODE-Taste drücken

Uhrzeit Minuten-Anzeige

mit der UP/DOWN -Taste einstellen

MODE-Taste drücken

Einstellmodus verlassen

B. Einstellen des Kalenders

MODE-Taste drücken

Kalender-Modus aufrufen

MODE-Taste drücken (2 Sec.)

Datum Jahres-Anzeige

mit der UP/DOWN-Taste einstellen

MODE-Taste drücken

Datum Monats-Anzeige

mit der UP/DOWN-Taste einstellen

Wetterstation für Innen

(D)

MODE-Taste drücken

Datum Tag-Anzeige

mit der UP/DOWN-Taste einstellen

MODE-Taste drücken

Einstellmodus verlassen

C. Einstellen der Weckzeit

MODE-Taste 2 x drücken

Alarm-Modus aufrufen

MODE-Taste drücken (2 Sec.)

Alarmzeit Stunden-Anzeige

mit der UP/DOWN-Taste einstellen

MODE-Taste drücken

Alarmzeit Minuten-Anzeige

mit der UP/DOWN-Taste einstellen

MODE-Taste drücken

Einstellmodus verlassen

Aktivieren/Deaktivieren des Alarms

- Zum Aktivieren/Deaktivieren der Alarmfunktion drücken Sie die UP-Taste. Das Alarmsymbol erscheint oder verschwindet im Display der aktuellen Uhrzeit.
- Beenden Sie den Alarm mit einer beliebigen Taste

Snooze-Funktion

- Wenn der Wecker klingelt, lösen Sie die Snooze-Funktion mit der Taste SNZ aus. Das Alarm-Symbol blinkt und der Alarmton wird unterbrochen.

Höchst- und Tiefstwerte

- Drücken Sie die MAX/MIN-Taste erscheint die höchste Temperatur und Luftfeuchtigkeit (MAX).
- Durch nochmaliges Drücken werden die tiefsten Werte angezeigt (MIN).
- Die Max./Min.-Werte können nur durch eine Neuinbetriebnahme zurückgesetzt werden.

Wetterstation für Innen (D)

Beleuchtung

- Mit der LIGHT-Taste können Sie das Display beleuchten.

Wettersymbol

- Das Instrument hat keinen Drucksensor. Das Wettersymbol basiert auf der Veränderung der Luftfeuchtigkeitswerte.

Instandhaltung

- Sobald das Batteriesymbol in der Anzeige erscheint, wechseln Sie bitte die Batterien.

Achtung: Bitte entsorgen Sie Altgeräte und leere Batterien nicht über den Hausmüll. Geben Sie diese bitte zur umweltgerechten Entsorgung beim Handel oder entsprechenden Sammelstellen gemäß nationaler oder lokaler Bestimmungen ab.

- Setzen Sie das Gerät keinen extremen Temperaturen, Vibrationen und Erschütterungen aus.
- Reinigen Sie das Gerät mit einem weichen, leicht feuchten Tuch. Keine Scheuer- oder Lösungsmittel verwenden!
- Bitte unternehmen Sie keine eigenen Reparaturversuche. Bei Reklamationen wenden Sie sich an Ihren Händler. Vor der Reklamation bitte Batterien austauschen. Bei Öffnung oder unsachgemäßer Behandlung erlischt die Garantie.

Indoor weather station (GB)

Functions

- Indoor temperature (0°C...+50°C / 32...+122°F)
- Indoor humidity (20%...99%RH)
- Comfort level indicator of indoor climate
- Maximum and minimum values
- Bar graph indication of temperature for the last 12 hours
- Weather symbol (based on the changes of humidity values)
- Clock with calendar
- Backlight
- Alarm with snooze function
- Batteries: 2 x 1,5 V AAA (not inclusive)

Elements Fig. 1

LCD

A1: Weather symbol

A2: Indoor temperature and humidity with comfort level indicator

A3: Bar graph indication of temperature for the last 12 hours

A4: Time with weekday

Buttons

B1: "MODE" button

B2: "MAX/MIN" button

B3: "SNZ" button

B4: "UP" button

B5: "DOWN" button

B6: "LIGHT" button

Housing

C1: Wall Mount Hole

C2: Battery Compartment

C3: Stand (removable)

Indoor weather station



Operation

- Open the battery compartment and insert two batteries 1.5 V AAA, polarity as illustrated. The unit is now ready to use.
- By pressing the DOWN button the temperature unit can be changed from °C to °F.
- To enter calendar mode, press MODE button. The date is displayed.
- To enter alarm mode, press 2 x MODE button. The alarm time is displayed.

Setting Mode

- Press MODE button for 2 sec. to enter the respective setting mode and select all settings one after the other.
- When the digits are flashing set the desired time by pressing the UP/DOWN button. Hold and press the button for a fast count.

A. Setting of Time

Press MODE button (2 sec.)

Select **Time Hours** by pressing UP/DOWN button

Press MODE button

Select **Time Minutes** by pressing UP/DOWN button

Press MODE button

Exit setting mode

B. Setting of Calendar

Press MODE button

Enter **Calendar mode**

Press MODE button (2 sec.)

Select **Date Year** by pressing UP/DOWN button

Press MODE button

Select **Date Month** by pressing UP/DOWN button

Press MODE button

Select **Date Year** by pressing UP/DOWN button

Press MODE button

Exit setting mode

Indoor weather station



C. Setting of Alarm

Press 2 x MODE button

Enter **Alarm mode**

Press MODE button (2 sec.)

Select **Alarm time Hours** by pressing UP/DOWN button

Press MODE button

Select **Alarm time Minutes** by pressing UP/DOWN button

Press MODE button

Exit setting mode

Activate/turn off Alarm

- To activate/turn off the alarm function, press UP button in alarm mode. The alarm symbol appears or disappears on the current time display.
- Press any button to stop the alarm.

Snooze function

- Once the alarm starts to ring, you can activate the snooze function by pressing the SNZ button. The alarm symbol flashes and the alarm will be interrupted.

MAXIMIN values:

- Press the MAXIMIN button and the highest temperature and humidity values are displayed (MAX).
- Press the MAXIMIN button again, the display shows the lowest values.
- A reset of the max./min. values is only possible by a reinstallation of the unit.

Backlight

- Press the LIGHT button to light up the display for 8 seconds.

Weather symbol

- The instrument has no atmospheric pressure sensor. The weather symbol is based on the changes of humidity values.

Indoor weather station

(GB)

Maintenance

- Change the batteries when the battery symbol appears on the display.
Attention: Please do not dispose of old electronic devices and empty batteries in household waste. To protect the environment, take them to your retail store or to appropriate collection sites according to national or local regulations.
- Do not expose the instrument to extreme temperatures, vibration or shock.
- Clean it with a soft damp cloth. Do not use solvents or scouring agents.
- Please do not try to repair the unit. Contact the original point of purchase. Please change the batteries before complaining. No guarantee if the instrument is handled or opened improperly.

Station météo pour l'intérieur

(F)

Fonctions

- Température intérieure (0°C...+50°C / 32...+122°F)
- Humidité intérieure (20%...99%HR)
- Niveau de confort du climat intérieur
- Valeurs maxima et minima
- Indication graphique de la température des dernières 12 heures
- Symbole météo (s'effectue selon les variations de l'humidité)
- Horloge avec calendrier
- Eclairage de fond
- Alarme avec fonction snooze
- Batteries: 2 x 1,5 V AAA (ne sont pas inclus)

Éléments Fig. 1

Affichage à CL

A1: Symbole météo

A2: Humidité et température intérieure avec niveau de confort du climat intérieur

A3: Indication graphique de la température des dernières 12 heures

A4: Horloge avec jour de la semaine

Touches

B1: Touche «MODE»

B2: Touche «MAXIMIN»

B3: Touche «SNZ»

B4: Touche «UP»

B5: Touche «DOWN»

B6: Touche «LIGHT»

Boîtier

C1: Suspension murale

C2: Logement de batterie

C3: Support (éliminable)

Station météo pour l'intérieur

(F)

Opération

- Ouvrir le logement de batterie et insérer deux batteries 1,5 V AAA, faire attention à la polarisation correcte. L'instrument est maintenant prêt à fonctionner.
- En pressant la touche DOWN l'affichage de la température peut être ajusté en °C ou en °F.
- Par la touche MODE vous pouvez arriver au mode de calendrier. La date est indiquée.
- Presser 2 x la touche MODE pour arriver au mode d'alarme et appeler l'heure d'alarme.

Mode de réglage

- Appuyez sur la touche MODE pour 2 secondes pour arriver au mode de réglage respectif et sélectionnez les données que vous voulez régler l'un après l'autre.
- Dès que les chiffres commencent à clignoter, vous pouvez donner les valeurs demandées avec la touche UP/DOWN. Si vous maintenez la touche appuyée, la valeur augmentera plus vite.

A. Réglage de l'heure

Appuyez la touche MODE (2 sec.)

Sélectionnez l'heure avec la touche UP/DOWN

Appuyez la touche MODE

Sélectionnez les minutes avec la touche UP/DOWN

Appuyez la touche MODE

Quittez le mode de réglage

B. Réglage de la date

Appuyez la touche MODE

Arrivez au mode de calendrier

Appuyez la touche MODE (2 sec.)

Sélectionnez l'an avec la touche UP/DOWN

Appuyez la touche MODE

Sélectionnez le mois avec la touche UP/DOWN

Appuyez la touche MODE

Sélectionnez le jour avec la touche UP/DOWN

Appuyez la touche MODE

Quittez le mode de réglage

Station météo pour l'intérieur

(F)

C. Réglage de l'alarme

Appuyez la touche MODE 2 x

Arrivez au mode d'alarme

Appuyez la touche MODE (2 sec.)

Sélectionnez l'heure d'alarme avec la touche UP/DOWN

Appuyez la touche MODE

Sélectionnez les minutes d'alarme avec la touche UP/DOWN

Appuyez la touche MODE

Quittez le mode de réglage

Activer/désactiver l'alarme

- Pour activer/désactiver l'alarme de l'heure appuyez sur la touche UP. Le symbole alarme apparaît/disparaît sur l'affichage de l'heure actuelle.
- Pour arrêter l'alarme appuyez sur une touche quelconque.

Fonction snooze

- Si le réveil sonne, activer la fonction snooze par la touche SNZ. Le symbole de l'alarme clignote et le son de l'alarme sera interrompu.

Valeurs maximales et minimales

- En pressant la touche MAX/MIN apparaît la température et l'humidité maximale.
- En pressant encore une fois la touche apparaît les valeurs minimales (MIN).
- Pour remettre la mémoire MAX/MIN aux valeurs actuelles il faut faire une nouvelle installation.

Eclairage de fond

- Touchez la touche LIGHT pour éclairer l'affichage pour 8 secondes.

Symbole météo

- L'instrument n'a pas de capteur atmosphérique. Le symbole météo s'effectue selon les variations de l'humidité.

Station météo pour l'intérieur (F)

Entretien

- Si le symbole de batterie apparaît sur le display, changer les batteries.
- **Attention:** Les vieux appareils électroniques et piles usagées ne doivent pas être jetées dans les déchets ménagers. Veuillez les rendre dans un site approprié de récupération pour les enlever sous des conditions de milieu ou chez votre revendeur selon les spécifications nationales et locales.
- Evitez d'exposer l'appareil à des températures extrêmes, vibrations ou chocs.
- Pour le nettoyage du display et du boîtier, utilisez un chiffon doux humide. N'utilisez pas de dissolvants ou d'agents abrasifs!
- N'effectuez en aucun cas des réparations par vos propres moyens. Rappelez l'appareil au point de vente. Avant tout réclamation, veuillez échanger les piles. Nous déclinons toute responsabilité en cas de manipulation incompétente ou d'ouverture de l'appareil.

Stazione meteorologica per interni (I)

Funzioni

- Temperatura interna (0°C...+50°C / 32...+122°F)
- Umidità interna (20%...99%)
- Livello di comfort
- Valori massimi e minimi
- Diagramma della temperatura delle ultime 12 ore
- Simbolo meteorologico (si basa sulla variazione dei valori di umidità)
- Orologio con datario
- Retroilluminazione
- Sveglia con funzione snooze
- Batterie: 2 x 1,5 V AAA (non comprese)

Componenti Fig. 1

Display LCD

- A1: Simbolo meteorologico
- A2: Temperatura ed umidità interna con livello di comfort
- A3: Diagramma della temperatura delle ultime 12 ore
- A4: Orologio con giorno della settimana

Utilizzo dei tasti

- B1: Tasto "MODE"
- B2: Tasto "MAX/MIN"
- B3: Tasto "SNZ"
- B4: Tasto "UP"
- B5: Tasto "DOWN"
- B6: Tasto "LIGHT"

Contenitore

- C1: Gancio per parete
- C2: Vano batteria
- C3: Piede per appoggio (rimovibile)

Stazione meteorologica per interni ①

Uso

- Aprire il vano batterie e mettere due batterie 1,5 V AAA osservando la corretta polarità. Ora l'apparecchio è pronto per il funzionamento.
- Tramite il tasto DOWN, l'indicazione della temperatura può essere regolata su °C oppure °F.
- Premere il tasto MODE per attivare la modalità datario. Sul display viene visualizzato la data.
- Premere il tasto MODE 2 x per attivare la modalità sveglia. Sul display viene visualizzato l'ora della sveglia.

Modalità di impostazione

- Premere il tasto MODE per 2 secondi per attivare la modalità di impostazione e selezionare i dati che si vogliono impostare uno dopo l'altro.
- Appena le cifre iniziano a lampeggiare, si possono aumentare i valori con il tasto UP/DOWN. Tenendo premuto il tasto il valore aumenta più velocemente.

A. Impostazione Ora

Premere il tasto MODE (2 secondi)
Impostare l'ora con il tasto UP/DOWN

Premere il tasto MODE
Impostare i minuti con il tasto UP/DOWN

Premere il tasto MODE
Uscire dalla modalità di impostazione

B. Impostazione Datario

Premere il tasto MODE
Attivare la **modalità datario**
Premere il tasto MODE (2 secondi)
Impostare l'anno con il tasto UP/DOWN

Premere il tasto MODE
Impostare il mese con il tasto UP/DOWN

Premere il tasto MODE
Impostare il giorno con il tasto UP/DOWN
Premere il tasto MODE
Uscire dalla modalità di impostazione

Stazione meteorologica per interni ①

C. Impostazione Sveglia

Premere il tasto MODE 2 x
Attivare la **modalità sveglia**

Premere il tasto MODE (2 secondi)
Impostare l'ora della sveglia con il tasto UP/DOWN

Premere il tasto MODE
Impostare i minuti della sveglia con il tasto UP/DOWN

Premere il tasto MODE
Uscire dalla modalità di impostazione

Attivare/disattivare la funzione sveglia

- Per attivare/disattivare la funzione sveglia premere il tasto UP. Sul display (ora attuale) compare o scompare il simbolo della sveglia.
- Spegnerne la sveglia con un tasto facoltativo.

Funzione "Snooze"

- Quando suona la sveglia disinnestare la funzione snooze con il tasto SNZ. Il simbolo della sveglia inizia a lampeggiare e il suono della sveglia verrà interrotto.

Valori massimi e minimi

- Premendo sul tasto MAX/MIN viene visualizzata la temperatura e l'umidità massima (MAX).
- Premendo di nuovo il tasto viene visualizzata la temperatura e l'umidità minima (MIN).
- Per cancellare i valori massima e minima memorizzati effettuare un reset dell'unità.

Illuminazione

- Premendo brevemente il tasto LIGHT, viene illuminato il display per 8 secondi.

Simbolo meteorologico

- Lo strumento non è dotato di sensore di pressione. Il simbolo meteorologico si basa sulla variazione dei valori di umidità.

Stazione meteorologica per interni



Manutenzione

- Cambiare le batterie se il simbolo della batteria compare sul display.
Attenzione: Le batterie scariche e apparecchi elettrici fuori uso non devono essere smaltite insieme all'immondizia domestica, bensì dovranno essere riconsegnate al negoziante o ad altri enti preposti per il riciclo in conformità alle vigenti disposizioni nazionali o locali.
- Evitare di posizionare gli apparecchi in zone soggette a temperatura estrema, a vibrazioni e a urti.
- Quando si pulisce il display e l'involucro, usare solo un panno soffice inumidito con acqua. Non usare solventi o abrasivi.
- Non effettuare riparazioni sugli apparecchi. Per favore riportarli al punto vendita originale. Prima del reclamo, cambiare le batterie. Nel caso di uso scorretto o di apertura dell'apparecchio non assumiamo alcuna garanzia.

Weerstation voor binnen



Functies

- Binnentemperatuur (0°C...+50°C / 32...+122°F)
- Luchtvochtigheid binnen (20%...99%)
- Behaaglijkheidsgraad
- Min/max waarde
- Grafiek van de temperatuur van de afgelopen 12 uren
- Weersymbool (baseert op verandering in de luchtvochtigheidswaarden)
- Tijd met kalender
- Schermverlichting
- Alarm met snooze-functie
- Batterijen: 2 x 1,5 V AAA (niet inclusief)

Afzonderlijke delen Fig. 1

LCD-display

- A1: Weersymbool
- A2: Luchtvochtigheid en binnentemperatuur met behaaglijkheidsgraad
- A3: Grafiek van de temperatuur van de afgelopen 12 uren
- A4: Tijd met weekdag

Toetsenbediening

- B1: „MODE“ toets
- B2: „MAX/MIN“ toets
- B3: „SNZ“ toets
- B4: „UP“ toets
- B5: „DOWN“ toets
- B6: „LIGHT“ toets

Behuizing

- C1: Wandophanging
- C2: Batterijvak
- C3: Standaard (wegneembaar)

Weerstation voor binnen

(NL)

Bediening

- Maak het batterijvak open en plaats twee batterijen 1,5 V AAA, +/- pool zoals afgebeeld. Het apparaat is nu bedrijfs gereed.
- Met de DOWN toets kunt u tussen °C en °F als meeteenheid voor de temperatuur kiezen.
- Druk op de MODE toets om in de datum modus te komen. Het datum verschijnt op de display.
- Druk op de MODE toets 2 x om in de wektijd modus te komen. Het wektijd verschijnt op de display.

Instelmodus

- Druk op de MODE toets (2 sec.) om in de instelmodus te komen. Kies de gegevens achtereen, die u wilt instellen.
- Zodra de cijfers knipperen kunt u de waarde met de UP/DOWN toets verhogen. Als u de toets ingedrukt houdt wordt de waarde sneller verhoogd.

A. Instelling Tijd

Op MODE toets drukken (2 sec.)
Met UP/DOWN toets uren kiezen

Op MODE toets drukken
Met UP/DOWN toets minuten kiezen
Op MODE toets drukken
Instelmodus verlaten

B. Instelling Datum

Op MODE toets drukken
In de datum modus komen
Op MODE toets drukken (2 sec.)
Met UP/DOWN toets jaar kiezen

Op MODE toets drukken
Met UP/DOWN toets maand kiezen

Op MODE toets drukken
Met UP/DOWN toets dag kiezen
Op MODE toets drukken
Instelmodus verlaten

Weerstation voor binnen

(NL)

C. Instelling Wektijd

Op MODE toets 2 x drukken
In de wektijd modus komen
Op MODE toets drukken (2 sec.)
Met UP/DOWN toets wektijd uren kiezen
Op MODE toets drukken
Met UP/DOWN toets wektijd minuten kiezen
Op MODE toets drukken
Instelmodus verlaten

Activeren/deactiveren van de alarm

- Voor activeren/deactiveren van de alarm druk op de UP toets. Het alarmsymbool verschijnt of verdwijnt op de tijd display.
- Het alarm kunt u met een willekeurig toets beëindigen.

Snooze-Functie

- Als het weksignaal heeft geklonken kan u de snooze-functie met de knop SNZ in gang zetten. Het alarm-symbool knippert en het weksignaal wordt herhaald.

Maximum- en minimumwaarde

- Drukt u op de MAX/MIN toets in de normale modus, dan verschijnt de hoogste buitentemperatuur en luchtvochtigheid (MAX).
- Door nogmaals drukken wordt de laagste waarde aangewezen (MIN).
- Na het eruit halen van de batterijen worden de waarden gewist en op de actuele waarde teruggezet.

Verlichting

- Door op de knop LIGHT te drukken, wordt de display 8 seconden verlicht.

Weersymbool

- Het instrument heeft geen druksensor. Het weersymbool baseert op verandering in de luchtvochtigheids-waarden.

Weerstation voor binnen

(NL)

Instandhouding

- Vervang de batterijen als het batterijsymbool op de display verschijnt.
Let op: Batterijen en technische apparaten mogen niet met het huisvuil worden weggegooid. Breng ze naar de inzamelplaatsen of bij uw detaillist naar de daarvoor bestemde containers volgens de nationale of lokale bepalingen.
- Stel het apparaat niet aan extreme temperaturen, trillingen en schokken bloot.
- Maak het apparaat met een zachte, enigszins vochtige doek schoon. Geen schuur- of oplosmiddelen gebruiken!
- Voer geen eigen reparatiepogingen uit. Bij reclamaties dient u zich tot uw dealer te richten. Alvorens te reclameren a.u.b. de batterijen vervangen. Bij het openen of onvakkundige behandeling vervalt de garantie.

Estación meteorológica para el interior

(E)

Funciones

- Indicación de la temperatura interior (0°C...+50°C / 32...+122°F)
- Humedad relativa interior (20%...99%)
- Grado de confort
- Memoria de valores máximos y mínimos
- Grafico histórico de la temperatura en las últimas 12 horas
- Símbolo meteorológico (se basa en las variaciones de los valores de humedad)
- Reloj con calendario
- Iluminación de fondo
- Alarma con función snooze
- Baterías: 2 x 1,5 V AAA (no incluido)

Componentes Fig. 1

Pantalla LCD

- A1: Símbolo meteorológico
- A2: Humedad y temperatura interior con grado de confort
- A3: Grafico histórico de la temperatura en las últimas 12 horas
- A4: Reloj con día de la semana

Teclas

- B1: Tecla "MODE"
- B2: Tecla "MAX/IMIN"
- B3: Tecla "SNZ"
- B4: Tecla "UP"
- B5: Tecla "DOWN"
- B6: Tecla "LIGHT"

Cuerpo

- C1: Colgador para pared
- C2: Compartimiento de las pilas
- C3: Soporte (desmontable)

Estación meteorológica para el interior (E)

Manejo

- Abra el compartimiento de pilas e inserte dos pilas 1,5 V AAA, +/- con la polaridad tal como viene representada. El aparato está listo para funcionar.
- Mediante la tecla DOWN puede elegir entre °C y °F como unidad de medida para la temperatura.
- Pulsando la tecla MODE para llegar al modo de fecha. La fecha aparece en el display.
- Pulsando la tecla MODE 2 x para llegar al modo de alarma. La hora de alarma aparece en el display.

Modo de ajuste

- Pulse la tecla MODE (2 seg.) para llegar al modo de ajuste.
- Mientras parpadeen las cifras, podrá ajustar el valor con la tecla UP/DOWN. Si mantiene pulsada la tecla cambia el valor más rápidamente.

A. Ajuste horario

Pulsar la tecla MODE (2 seg.)

Con la tecla UP/DOWN ajusta la hora.

Pulsar la tecla MODE

Con la tecla UP/DOWN ajusta los minutos.

Pulsar la tecla MODE

Salir del modo de ajuste

B. Ajuste calendario

Pulsar la tecla MODE

Activar el modo de fecha

Pulsar la tecla MODE (2 seg.)

Con la tecla UP/DOWN ajusta el año

Pulsar la tecla MODE

Con la tecla UP/DOWN ajusta el mes

Pulsar la tecla MODE

Con la tecla UP/DOWN ajusta el día.

Pulsar la tecla MODE

Salir del modo de ajuste

Estación meteorológica para el interior (E)

C. Ajuste horario de alarma

Pulsar la tecla MODE 2 x

Activar el modo de alarma

Pulsar la tecla MODE (2 seg.)

Con la tecla UP/DOWN ajusta la hora de alarma

Pulsar la tecla MODE

Con la tecla UP/DOWN ajusta los minutos de alarma

Pulsar la tecla MODE

Salir del modo de ajuste

Activar/desactivar la función de alarma

- Para activar/desactivar la función de alarma, pulse el botón UP. El símbolo de alarma aparece o desaparece en el display de la hora actual.
- Finalizar la alarma con cualquier tecla.

Función Snooze

- Cuando suene el despertador active la función snooze con la tecla SNZ. El símbolo de alarma parpadea y el sonido se interrumpe.

Memoria de valores máximos y mínimos

- Pulsando la tecla MAX/MIN puede llamar los valores máximos de la temperatura y de la humedad del aire (MAX).
- Si vuelve a pulsar la tecla MAX/MIN puede llamar los valores mínimos (MIN).
- Al retirar las pilas se borran los valores y se reinician al valor actual.

Iluminación

- Con la tecla LIGHT puede iluminar la indicación durante 8 seg.

Símbolo meteorológico

- El instrumento no dispone de sensor de presión. El símbolo meteorológico se basa en las variaciones de los valores de humedad.

Estación meteorológica para el interior (E)

Observaciones

- En cuanto aparezca en el display el símbolo de batería, cambie las pilas.
- **Atención:** El aparato y las baterías usadas no deben ser depositadas con los residuos normales de la casa. Por favor deposítelas en el comercio especializado o bien en los centros de recogida y reciclaje previstos para ello según el reglamento nacional o local.
- No exponga el aparato a temperaturas, vibraciones y sacudidas extremas.
- Limpie el aparato con un trapo suave, ligeramente humectado. ¡No utilizar ningún medio abrasivo o disolvente!
- Por favor, no emprenda ningún intento propio de reparaciones. En caso de reclamaciones dirijase a su comerciante. Antes de la reclamación, por favor, cambiar las pilas. En caso de abertura o trato inadecuado anulará la garantía.

Fig. 1

